



GLC Coupé

Brochure Mercedes-Benz au 25 avril 2024



EXTERIEUR

Calandre avec motif Mercedes-Benz et étoile Mercedes intégrée, ainsi que lamelle en gris foncé mat avec insert chromé et cadre noir

Habillages de passage de roues dans la couleur du véhicule

Jantes alliage AMG 48,3 cm (19") à 5 branches, optimisées en termes d'aérodynamisme, finition gris tantale/naturel brillant

Kit carrosserie AMG: jupe avant AMG avec prises d'air sportives et insert décoratif chromé, jupe arrière AMG façon diffuseur avec insert noir et protection de bas de caisse latéraux AMG

Système d'échappement à 2 enjoliveurs de sortie d'échappement intégrés au pare-chocs

Système de freinage avec disques de frein avant surdimensionnés (non disponibles sur les motorisations hybrides rechargeables)

Vitrage athermique teinté foncé

INTERIEUR

Accoudoir central arrière rabattable avec vide-poches et porte-gobelets

Accoudoir central avant avec vide-poches incluant deux prises USB et un slot SD

Banquette arrière rabattable 40/20/40

Boîte à gants éclairée

Buses d'aération avec éléments chromés argentés

Cache-bagage EASY-PACK

Ciel de pavillon en tissu noir

Console centrale dans le ton noir brillant avec plaque chromée argentée

Double porte-gobelets

Eclairage d'ambiance (64 couleurs)

Éclairage de proximité avec projection du logo

Filet dans le coffre à bagages (côté gauche) et 4 œillets d'arrimage sur le plancher du coffre

Pack d'éclairage intérieur

Pare-soleil avec miroirs de courtoisie éclairés (x2)

Partie supérieure de la planche de bord dans le ton noir et partie inférieure noire

Pédalier sport AMG en acier inoxydable brossé, avec picots en caoutchouc noirs

INTERIEUR

Planche de bord et lignes de ceinture en ARTICO façon Nappa noir

Portes avec inserts décoratifs noirs brillants, bordure chromée argentée et commutateurs chromés argentés

Range-lunettes dans l'unité de commande au toit

Sièges avec design sport noir avec surpiquûres contrastées grises et sellerie en garniture ARTICO / microfibre MICROCUT

Tableau de bord avec insert décoratif en finition structure métallique

Tapis de sol noirs avec inscription AMG

Unité de commande au toit en finition noir brillant

Volant sport multifonction en cuir Nappa avec doubles branches horizontales, méplat dans la partie inférieure, perforé dans la zone de préhension

INFODIVERTISSEMENT & CONNECTIVITE

Capteur d'empreinte digitale

Écran central tactile LCD haute résolution de 30 cm (11,9") légèrement incliné vers le conducteur, en liaison avec système multimédia MBUX

Écran conducteur entièrement numérique de 31,2 cm (12,3"), avec grand écran couleur LCD

Fonctionnalités élargies MBUX :

- Personnalisation (profils) et fonctions prédictives
- Assistant vocal MBUX avec compréhension vocale naturelle - activation via « Hey Mercedes »
- Fonction d'apprentissage de l'assistant vocal MBUX
- Borne Wi-Fi
- Radio internet

Intégration sans fil pour smartphone Android Auto™ et Apple CarPlay™

Module de communication (LTE) pour l'utilisation des services Mercedes me connect

INFODIVERTISSEMENT & CONNECTIVITE

Navigation MBUX Premium :

- Navigation par disque dur
 - Navigation haute résolution avec vue satellite
 - Live Traffic Information et communication Car-to-X (utilisable gratuitement pendant 7 ans à partir de l'activation)
 - Calcul rapide de l'itinéraire en ligne avec prise en compte des informations routières actualisées en continu le long de l'itinéraire (utilisation gratuite pendant 3 ans à partir de l'activation)
 - Fonction Send2Car : envoi des adresses sélectionnées via l'application au système de navigation du véhicule, par exemple des sites touristiques ou des restaurants
 - Mise à jour des données cartographiques (utilisable gratuitement jusqu'à 7 ans à partir de l'activation)
 - Services de navigation (utilisables gratuitement pendant 3 ans à partir de l'activation) : recherche libre de lieux et d'adresses au choix, vue détaillée de la carte avec informations météo (température) et possibilités de stationnement actuelles
- Pack USB : 2 ports USB-C sous l'accoudoir central, permettant la transmission de données
- Pré-équipement pour la remise numérique des clés
- Pré-équipement pour radio numérique DAB
- Radio numérique DAB
- Système de sonorisation avec six haut-parleurs pour une puissance de 125 Watts
- Système de charge sans fil pour appareils mobiles à l'avant

INFODIVERTISSEMENT & CONNECTIVITE

Services à distance :

- Pré-équipement pour Mercedes me Charge, utilisation gratuite pendant 1 an à partir de l'activation (pour motorisations hybrides rechargeables)
- Interrogation à distance de l'état du véhicule : indique le kilométrage, la pression des pneus, le niveau de liquide lave-glace, etc.
- Chauffage additionnel/ventilation à l'arrêt
- Verrouillage et déverrouillage à distance des portes
- Toit ouvrant/vitres avec fermeture et ouverture à distance et fonction d'aération
- Personnalisation : enregistre dans le profil de conducteur personnalisé des réglages tels que les stations de radio ou les destinations de navigation et permet de les importer dans des véhicules dotés de la même génération télématique
- Emplacement du véhicule : indique l'emplacement du véhicule garé dans un périmètre d'environ 1,5 km
- Localisation du véhicule : transmet les coordonnées géographiques du véhicule en mouvement via le GPS (peut être désactivé dans le véhicule à tout moment, selon le modèle)
- Géolocalisation du véhicule : sélectionne une certaine zone et informe par message Push quand le véhicule quitte une zone définie au préalable ou y pénètre
- Alerte voiturier : informe via l'application lorsque le contact est mis/coupé et lorsque le véhicule se déplace en dehors d'un rayon défini (1 km, 2,5 km ou 5 km)
- Localiser le véhicule : les clignotants sont activés par le biais de l'application pour attirer l'attention sur le véhicule, par exemple dans un grand parking où il est difficile de se repérer
- Dépassement de la vitesse autorisée : établit également une liste indiquant quand et où la vitesse définie préalablement a été dépassée
- Fonction Send2Car : envoi via l'application des adresses sélectionnées au système de navigation du véhicule (lieux intéressants ou restaurants par exemple)

CONFORT ET FONCTIONNALITES

Climatisation automatique THERMATIC à 2 zones

Fonction de démarrage sans clé KEYLESS-GO

Hayon EASY-PACK avec ouverture et fermeture par commande électrique

Indicateur de température extérieure

Lève-vitres électriques (x4) à commande séquentielle et dispositif anti-pincement

Manuel d'utilisation en français

Pack Confort du coffre :

- Dossiers électriquement rabattables à l'arrière
- Ouverture et fermeture électrique du cache
- Prise 12V dans le coffre
- Collier de serrage sur la paroi droite

Pack Confort Sièges avant :

- Soutien lombaire électropneumatique à 4 réglages et réglage du maintien latéral, avec élément de commande sur le siège
- Réglage électrique de l'inclinaison de l'assise, de la hauteur, du dossier, de la profondeur d'assise de 6 cm avec repose-jambes
- Réglage mécanique de l'approche et des appuie-tête

Pack Rangement :

- Poches au dos des sièges avant
- Caisse pliante (non disponible sur les véhicules hybrides rechargeables)
- Etrier cargo permettant de relever le dossier des sièges arrière de 10°

Pack Rétroviseurs :

- Rétroviseurs extérieurs rabattables électriquement
- Rétroviseur intérieur et rétroviseur extérieur côté conducteur à commutation jour/nuit automatique
- Eclairage de proximité du rétroviseur extérieur pour l'éclairage de la zone d'accès, avec projection du logo Mercedes-Benz

CONFORT ET FONCTIONNALITES

Pack Stationnement avec caméra de recul :

- 12 capteurs à ultrasons : 6 sur le pare-chocs avant, 6 sur le pare-chocs arrière
- Caméra de recul
- Assistant de stationnement actif avec PARKTRONIC :
- Détecte les places de stationnement en deçà de 35 km/h et régule le braquage, peut vous aider à accélérer, freiner et changer de rapport
- Signale, jusqu'à une vitesse d'environ 10 km/h, la présence d'obstacles détectée devant ou derrière le véhicule, le système déclenche une alerte sonore et visuelle
- Rear Cross Traffic Alert : Peut alerter le conducteur s'il détecte de la circulation transversale lors d'une sortie de stationnement en marche arrière. Si nécessaire, il déclenchera alors automatiquement un freinage d'urgence
- Aide au départ Away Assist : peut réduire brièvement la vitesse de démarrage en cas de détection d'un obstacle situé à moins d'un mètre environ lors d'un changement de rapport à l'arrêt

Sièges conducteur et passager avant chauffants

Unité de commande au toit en finition noir brillant

SECURITE ET TECHNIQUE

ABS (antiblocage de roues) et ASR (antipatinage)

ADAPTIVE BRAKE avec fonction HOLD, aide au démarrage en côte, préremplissage et séchage des freins par freinage en cas de pluie

Affichage de l'état des ceintures arrière sur le combiné d'instruments

Airbag genoux pour conducteur

Airbags frontaux à 2 seuils de déclenchement (conducteur et passager avant)

Airbags latéraux à l'avant (conducteur et passager avant)

Airbags rideaux (conducteur, passager avant et passagers assis aux places arrière extérieures)

Alternateur intégré avec réseau de bord 48V (pour motorisation 220 d)

Système d'appel d'urgence



SECURITE ET TECHNIQUE

Assistant de feux de route :

- Allumage et extinction automatique des feux de route
- Caméra derrière le pare-brise
- Détection des véhicules éclairés circulant devant ou arrivant en sens inverse

Assistant de franchissement de ligne actif :

- Intervention de braquage active : dans une plage de vitesse entre 60 et 200 km/h
- Alerte : perceptible par le biais d'une vibration au niveau du volant
- Assistant d'arrêt d'urgence actif : freine le véhicule jusqu'à immobilisation s'il ne constate aucune intervention pendant une longue période

Assistant de prévention de collision

ATTENTION ASSIST : système de détection de somnolence

Avertisseur de limitation de vitesse

Boîte de vitesses automatique à 9 rapports 9G-TRONIC

Capteur de pluie et de luminosité

Ceintures de sécurité 3 points avec rétracteur et limiteur d'effort (x4)

Clignotants à commande confort par impulsions

Colonne de direction réglable manuellement en hauteur et en profondeur

Contrôle de la pression des pneumatiques

Désactivation automatique de l'airbag passager avant

Direction assistée et asservie à la vitesse

DSR : contrôle de la vitesse en descente

DYNAMIC SELECT : offre le choix parmi 5 modes de conduite (Eco, Confort, Sport, Individual et Offroad)

ESP (régulation de comportement dynamique) avec assistant de conduite dynamique en virage

Essuie-glaces avec détecteur de pluie

Feux de stop adaptatifs

Fixation de siège-enfant de type i-Size intégrée dans les coussins d'assise à l'arrière (places extérieures)

Fonction d'arrêt/redémarrage "Stop/Start ECO" avec commutateur de désactivation manuelle

Frein de stationnement électrique (désactivation automatique lors du démarrage)

SECURITE ET TECHNIQUE

Freinage d'urgence assisté actif

Gilet de sécurité fluorescent pour conducteur

Kit anti-crevaision TIREFIT

Palettes de changement de rapport au volant

Projecteurs LED hautes performances

Pneumatique été

Régulateur de vitesse TEMPOMAT avec limiteur de vitesse

Sécurité enfant avec verrouillage manuel des portes arrière et électrique des vitres arrière

Système d'appel d'urgence

	GLC 220 d 4MATIC	GLC 450 d 4MATIC	GLC 200 4MATIC
MOTEUR			
Nombre de cylindres	4 cylindres en ligne	6 cylindres en ligne	4 cylindres en ligne
Cylindrée (cm ³)	1.993	2.989	1.999
Puissance thermique (kW [ch])	145 [197]	270 [367]	150 [204]
Puissance électrique (kW [ch])	17 [23]	17 [23]	17 [23]
Puissance cumulée maximale (kW [ch])	-	-	-
Couple thermique (Nm) / électrique (Nm)	440 / 200	750 / 200	320 / 200
Couple combiné maximal (Nm)	-	650	-
Capacité brute de la batterie (kWh)	-	-	-
Puissance administrative (CV)	11	25	11
Norme antipollution	Euro 6d-ISC-FCM	Euro 6e	Euro 6d-ISC-FCM
Energie	Diesel + alterno-démarrreur 48V	Diesel + alterno-démarrreur 48V	Essence + alterno-démarrreur 48V
PERFORMANCE			
Vitesse maxi (km/h)	225	250	227
Accélération 0 à 100 km/h (s)	8,1	4,7	7,9
CONSOMMATIONS / EMISSIONS (WLTP)*			
Consommation de carburant cycle combiné (L/100km)	5,1 - 5,8	6,3 - 6,9	7,1 - 8,0
Emissions de CO ₂ cycle combiné (g/km)	134 - 151	165 - 180	162 - 181
Autonomie électrique cycle urbain (km)	-	-	-
Autonomie électrique cycle combiné (km)	-	-	-
TRANSMISSION			
Transmission	Intégrale 4MATIC	Intégrale 4MATIC	Intégrale 4MATIC
Boîte de vitesses	Automatique 9G-TRONIC	Automatique 9G-TRONIC	Automatique 9G-TRONIC
MASSE			
A vide en ordre de marche (kg)	2 005	2 085	1930
Charge utile (kg)	545	535	580
Remorque non freinée/freinée (kg)	750 / 2 500	750 / 2 500	750 / 2 400
DIMENSIONS			
Diamètre de braquage mur à mur (m)	11,8	11,8	11,8
Volume du coffre (L)	545 - 1490	545 - 1090	545 - 1490
Capacité du réservoir/dont réserve (L)	62 / 7	62 / 7	62 / 7

*dépend l'équipement optionnel choisi

Dimensions GLC Coupé

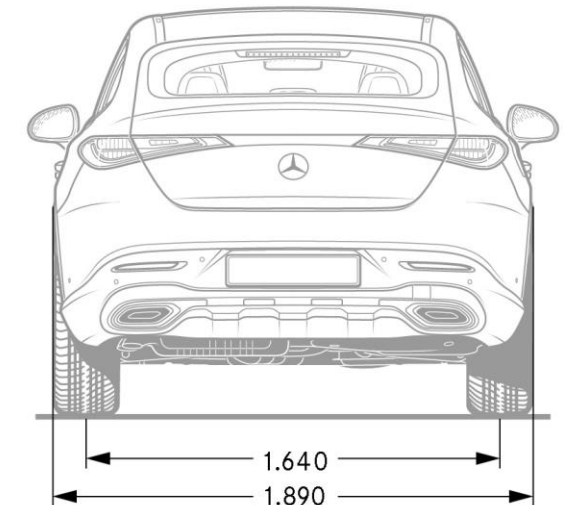
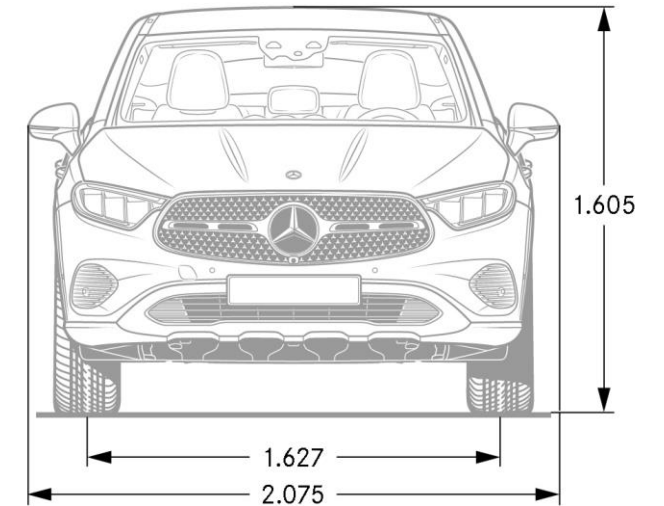
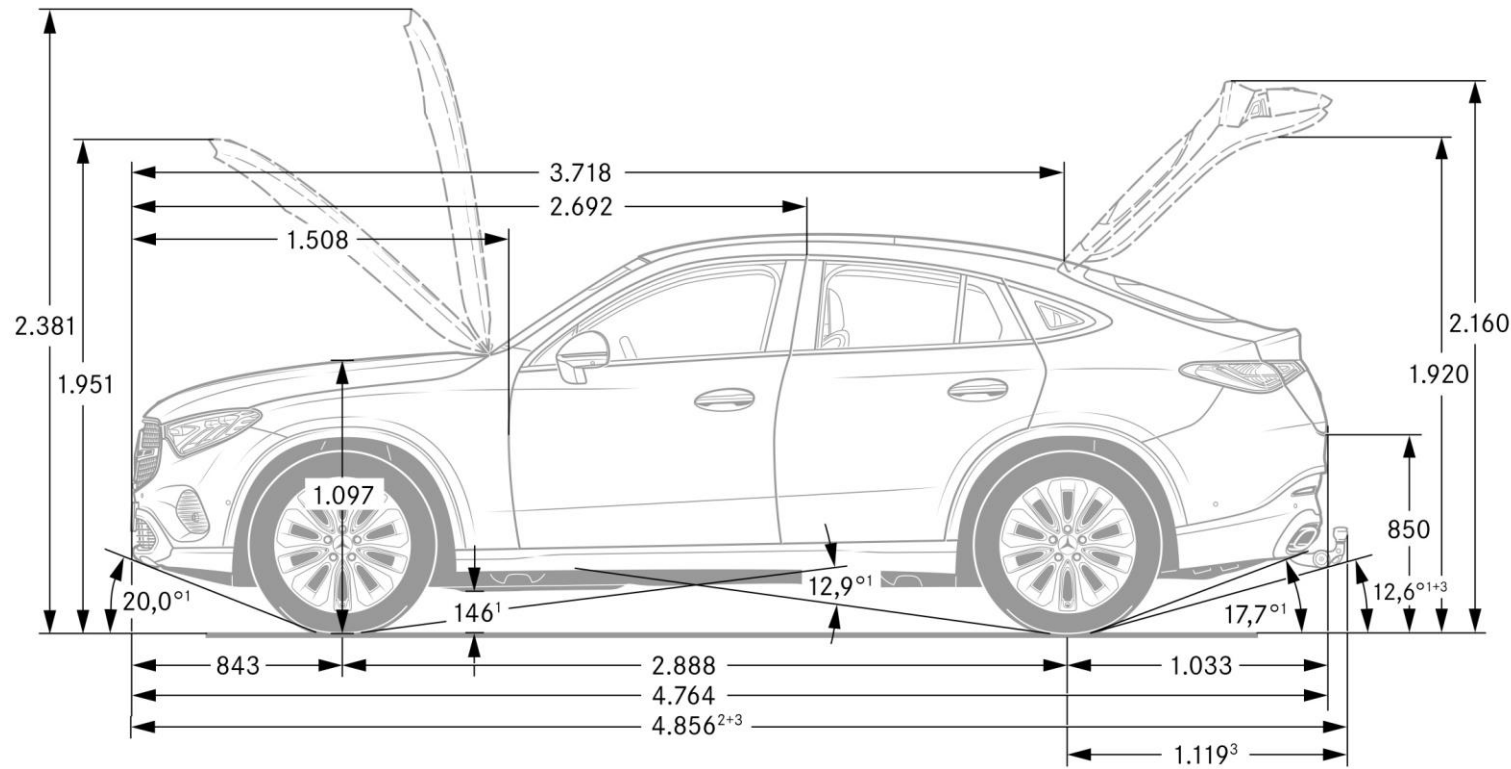

- 1) Pour P.T.A.C.
- 2) Avec adaptateur de plaque d'immatriculation (6 mm)
- 3) Avec dispositif d'attelage et capuchon de protection (option)
- Cotes à vide

Les données contenues dans ce document concernent les véhicules commercialisés en France. Les données sont susceptibles d'évolution à chaque nouvelle homologation. Le constructeur peut apporter à tout moment des modifications techniques sur ses modèles. Les illustrations peuvent présenter des équipements optionnels. Depuis le 1er septembre 2018, les véhicules légers neufs sont réceptionnés en Europe sur la base de la procédure d'essai harmonisée pour les véhicules légers (WLTP), procédure d'essai permettant de mesurer la consommation de carburant et les émissions de CO₂, plus réaliste que la procédure NEDC précédemment utilisée. Veuillez à bien vérifier auprès de votre Distributeur Agréé Mercedes-Benz que ces valeurs n'ont pas évolué suite à d'éventuels changements d'homologation. Les valeurs de consommation, d'émission et d'autonomie peuvent varier en fonction des configurations et de l'équipement optionnel choisi.

Photos non contractuelles. Les tarifs constructeur conseillés sont indiqués à titre indicatif et sont modifiables sans préavis. Ils sont issus du tarif en vigueur à la date de la dernière mise à jour du document. Ils sont exprimés en Euros TTC (sur la base d'un taux de TVA applicable à la date de la commande) et s'entendent clés en main pour la France métropolitaine. Si l'achat de ce véhicule vous intéresse, contactez votre Distributeur Agréé Mercedes-Benz le plus proche pour connaître les conditions de prix et de disponibilités (d'équipements et d'options) appliquées.

*L'utilisation du navigateur Internet et des services en ligne Mercedes-Benz est possible uniquement via un téléphone portable compatible et soumis à la souscription d'un contrat de téléphonie avec transfert de données auprès d'un opérateur téléphonique.

La réception de données issues d'Internet dans la zone de couverture du réseau, peut entraîner un surcoût, notamment à l'étranger. Renseignez-vous auprès de votre opérateur. Votre distributeur Mercedes-Benz se tient à votre disposition pour plus d'informations concernant les services en ligne Mercedes-Benz.

*L'utilisation des services Mercedes me connect requiert la connexion du véhicule ainsi que l'inscription préalable sur le portail « Mercedes me » et l'acceptation des conditions d'utilisation.

*Les services tels que Live Traffic Information, le partage de clé ou encore les services à distance sont utilisables gratuitement pendant une durée limitée. Pour pouvoir bénéficier de la durée d'utilisation gratuite, une connexion de votre véhicule avec votre compte utilisateur Mercedes *me* est nécessaire. Au-delà, la poursuite de l'utilisation de ce service deviendra payante.

Nos systèmes d'assistance à la conduite et de sécurité sont des dispositifs annexes et ne vous déchargent pas de votre responsabilité en tant que conducteur. Merci de consulter les instructions et les limites de ces systèmes en vous référant à la notice d'utilisation.

Pour les trajets courts, privilégiez la marche ou le vélo.

Pensez à covoiturer.

Au quotidien, prenez les transports en commun.

#SeDéplacerMoinsPolluer

Page 1 : Mercedes-Benz GLC Coupé 220 d 4MATIC AMG Line, Peinture bleu spectral métallisé, Jantes alliage AMG 50,8 cm (20") à 5 branches, Marchepieds effet aluminium, Pack Sport Black.

Mercedes-Benz France - 7, avenue Nicéphore Niépce - 78180 Montigny-le-Bretonneux

Mercedes-Benz France - Société par actions simplifiée - Capital 75 516 000€

Siren 622 044 287 R.C.S. Versailles - Siret 622 044 287 00234 - APE 501Z

Siège social : 7, avenue Nicéphore Niépce - 78180 Montigny-le-Bretonneux.

Internet : <http://www.mercedes-benz.fr>



[mercedes-benz.fr](https://www.mercedes-benz.fr)